

仕様書

本仕様書は、路面電車に係る乗車券（どサンこパス・札幌市電1日乗車券（大人・子ども））の作製に関するものである。

1 件名

乗車券

2 券種及び数量

(1) どサンこパス

43,000枚

(2) 札幌市電1日乗車券

ア 大人

17,000枚

イ 子ども

3,000枚

3 納入期限

令和6年10月31日（木）

4 納入場所

各乗車券毎に発注者が指定する場所（札幌市内2か所）

(一財)札幌市交通事業振興公社 総務企画部 経営企画課

住所：060-8614 札幌市中央区大通西5丁目地下鉄大通駅西側コンコース内

電話：011-251-0824

(一財)札幌市交通事業振興公社 路面電車部 運行管理課

住所：064-0921 札幌市中央区南21条西16丁目2-20 電車事業所

電話：011-551-3944

5 仕様（各乗車券共通）

(1) 紙質

上質紙180kg

(2) 印刷方法

オフセット印刷

(3) サイズ・刷色・加工

縦64mm×横94mm、両面印刷（表面4色カラー、裏面1色(黒)）

(4) デザイン

契約後、当公社が貸与する原稿データ（AI形式データ）をもとに作製すること。

※ 札幌市電1日乗車券は、大人とこどもの2デザインあり。

※ 貸与したデータは、印刷物納品後、受注者のパソコン等から消去すること。

6 校正

色校正のみ（2回以内）

※ 発注者に校正紙を提出すること。

7 包装

包装は保存性及び通常の輸送・保管により品質が損なわれない様考慮されていること。また、帯かけ、箱詰めともに正確な枚数で行うこと。

※ 別紙参照

(1) 内装（各乗車券共通）

100枚ずつ帯かけし、5束（500枚）をひとつの厚紙箱に天地表裏を揃えて入れること。

(2) 外装（どサンコパス）

5束（500枚）入りの厚紙箱×20箱を外装用ダンボール箱に入れること。

8 表示

500枚単位の厚紙箱に次の事項のラベルを貼り付けること。

(1) 乗車券の種類

(2) 納入年月日

(3) 数量

9 見本券（各乗車券共通）

(1) 見本券の材質は完成品と同等とし、その全てに「見本」と書かれた朱色スタンプで券面中心付近に押印すること。

(2) 見本券の枚数は50枚とする。

10 支払方法及び回数

1回払いとする。発注者が納品後に行う検査合格後、請求書に基づき支払い手続きを行う。

11 その他

(1) 契約金額は、製品の梱包、運搬に係る一切の費用を含むものとする。

(2) 本仕様書において疑義が生じた場合は、速やかに発注者と協議し、その指示に従うこと。

(3) 本製品の印刷工程は、他の製品印刷の工程から分離・独立すること。

(4) 本製品及び損紙については、他の製品と分離し、厳重保管（施錠設備を有する場所）すること。

- (5) 乗車券作製後、原稿及び作製途上に発生した不要の印刷物は完全に裁断又は焼却処分し、外部に漏れることのないようにしなければならない。
- (6) 成果物に係る著作権その他一切の権利は、一般財団法人札幌市交通事業振興公社に帰属するものとする。
- (7) この仕様書に定めのない事項については、発注者と協議のうえ決定すること。

12 担当

一般財団法人札幌市交通事業振興公社

総務企画部経営企画課経営計画係 津守

〒060-8614 札幌市中央区大通西5丁目大通駅西側コンコース内

電話：011-251-0824 E-mail: yasuyo.tsumori@stsp.or.jp

梱包仕様

I. 内装(500枚梱包)

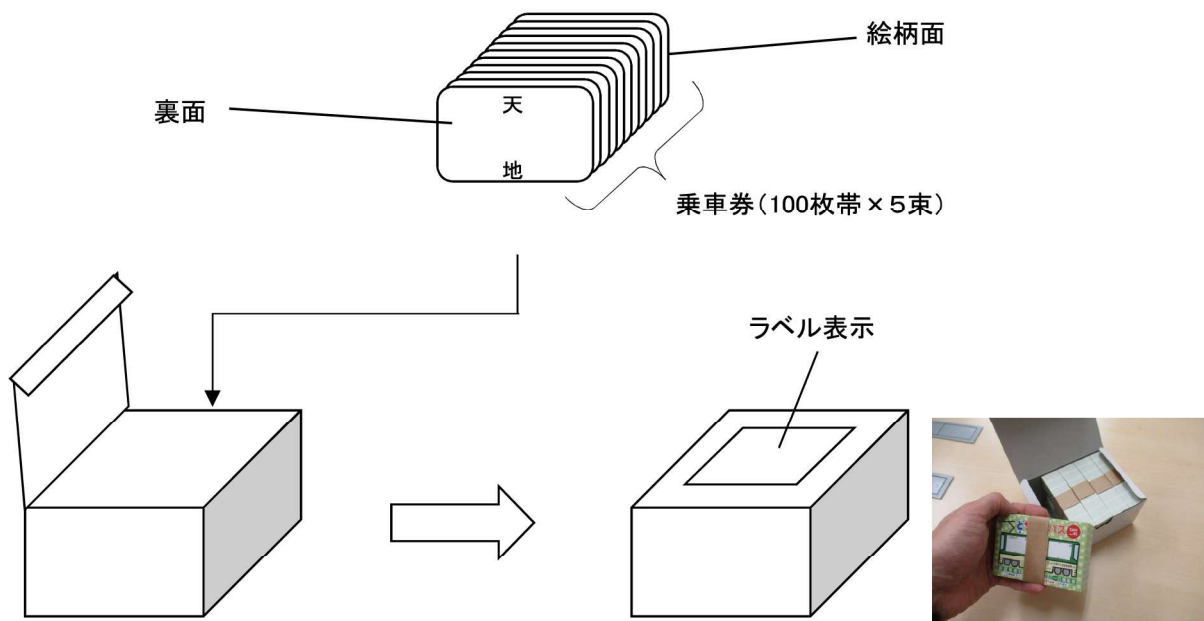

II. 外装(10,000枚梱包)

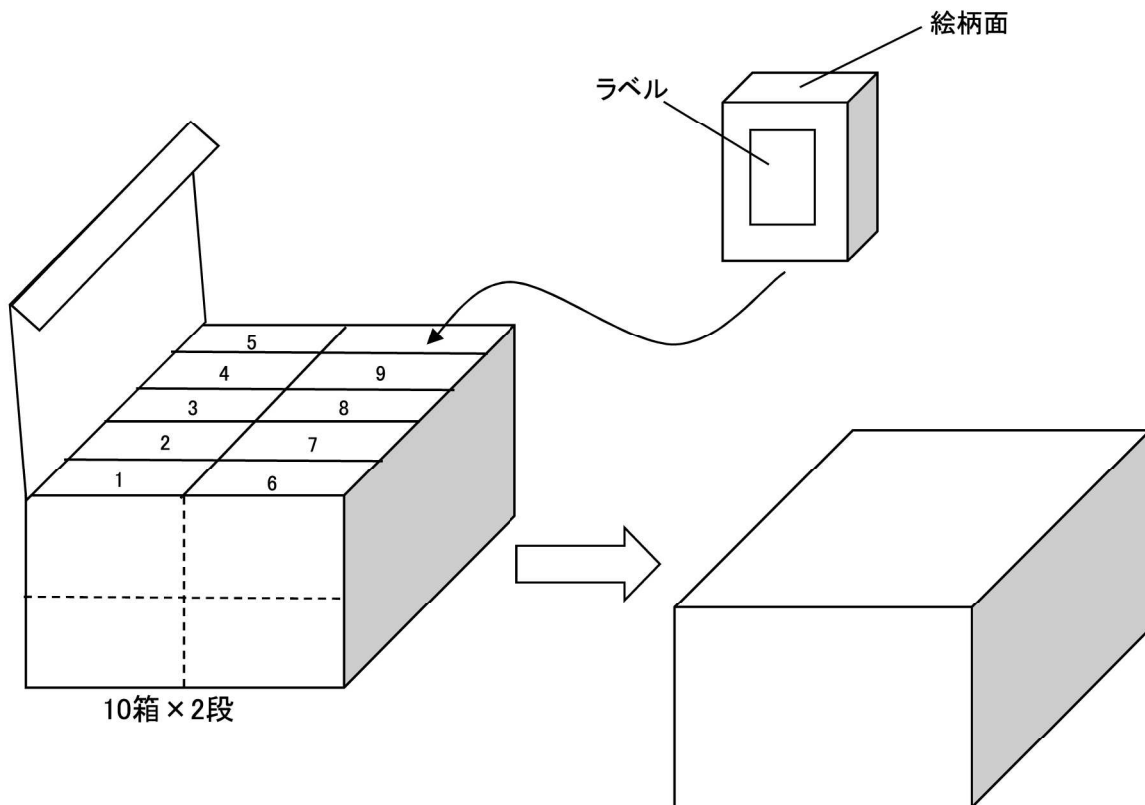

※ 外装の箱は内装の箱が隙間なく埋まるサイズでなくても良い。
 ただし、中で内装箱が動かないよう、緩衝材等で隙間を埋めること。