

「市電路線図」作成仕様書（2）

この仕様書は、「市電路線図」の作成に関する仕様書である。

1 品名

「市電路線図」

2 作成枚数

40,000 枚（日本語・英語表記）

3 印刷データ

令和6年7月1日発行分のデータを発注者より提供し、令和6年12月1日における料金改定の情報を反映させ、一部データの変更及び画像の差替えを行うこと。

4 規格

(1) サイズ：A4 版

(2) 紙質等：コート紙 四六判 110kg

(3) 印刷：両面4色刷

(4) その他：10,000枚については十字変則折りで納品すること

※ 十字変則折りについては、下図参照

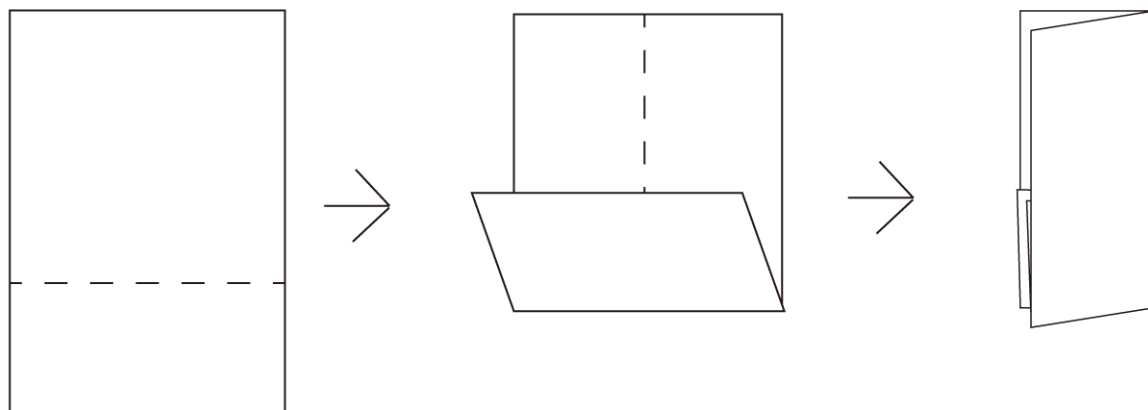

折りたたむ際はチラシ内容がわかるよう
折幅を調整すること。

5 納品期日

令和6年11月15日（金）

6 納品場所及び納品枚数

(1) 納品場所

札幌市中央区大通西5丁目地下鉄大通駅西側コンコース内

(2) 納品枚数

40,000 枚

納品するものは、下表の梱包方法の通りに梱包すること。

なお、梱包の際は中身及び部数がわかる状態にすること。

内容	数量	枚数	備考
20 枚入	5 包	100 枚	
50 枚入	2 包	100 枚	
100 枚入	298 包	29,800 枚	
100 枚入※	100 包	10,000 枚	※十字変則折り分
合計		40,000 枚	

7 成果品

「市電路線図」40,000 枚

8 著作権

- (1) 著作権の一切が一般財団法人札幌市交通事業振興公社に帰属する。デザインについても、増刷及び他の媒体にも使用する可能性を考慮に入れ、2次、3次使用に関しても、著作権が一般財団法人札幌市交通事業振興公社に帰属するものとする。
- (2) 当該業務における成果品について、著作者人格権（公表権・氏名表示権・同一性保持権）を行使しないこと。

9 支払方法

代金は、1回払いとする。納品後に発注者の行う物品検査に合格した後、受託者が発出する請求書に基づき発注者が支払う。

10 その他

詳細は、一般財団法人札幌市交通事業振興公社の指示による。

11 連絡先

一般財団法人 札幌市交通事業振興公社 総務企画部経営企画課事業企画係
電話番号：011-251-0822 担当：羽田